



Presentatie leerroute

MAVO/HAVO en HAVO



Onderwijs aanbod op Het Stormink

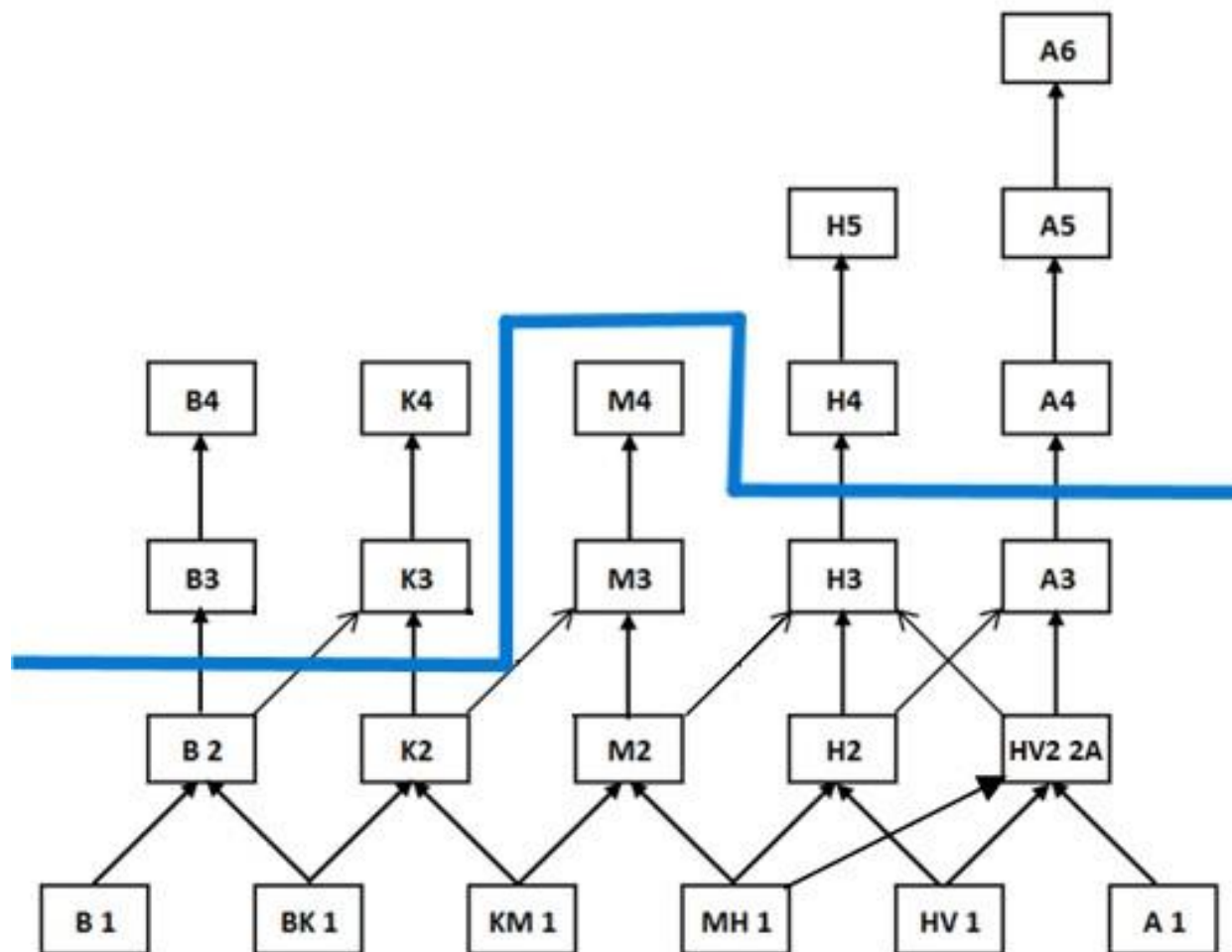



Havo team

- Olivier Droin
- Lasse Jaarsveld
- Ine Cents
 - Teamcoördinatoren
- 30 vakdocenten
- 2 onderwijsassistenten





Een andere wereld...

Basisschool

- Oudste leerlingen
- Enkele docenten
- Eén lokaal
- School dichtbij huis
- Kinderen uit de buurt
- Vertrouwde vakken
- Weinig huiswerk

Voortgezet onderwijs

- Jongste leerlingen
- Meerdere docenten per dag
- Verschillende lokalen, rood-blauw
- Reistijd
- Kinderen uit andere plaatsen
- Veel nieuwe vakken
- Huiswerk



Havo team

- 250 leerlingen (1 mavo/havo, 2 havo, 3 Havo)
- Ongeveer 33 medewerkers; (onderwijsassistenten, docenten, stagiairs, teamleider);
- Medewerkers kennen de leerlingen uit het team;
- Een vertrouwde omgeving voor de leerling: een kleine school binnen een grotere school.

Team 4 - de leerlingen

Eerst naar je kluisje in de studieruimte



Team 4 - de leerlingen

En dan ... naar de les

Je krijgt heel wat nieuwe vakken

Frans

Biologie

Wiskunde

Techniek

Levensbeschouwing



Team 4 - de leerlingen

Je mentor neemt een belangrijke plaats in

- Je kunt je mentor alles vragen;
- Je mentor helpt je bij problemen;
- Je mentor houdt contact met je ouders;
- En nog véééééél meer...



Team 4 - de leerlingen

Meer dan alleen lessen!

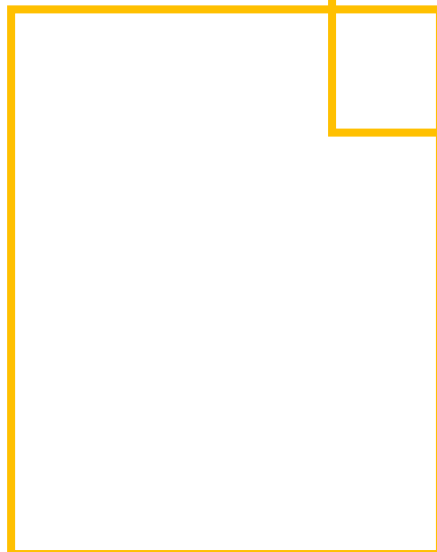



De kennismaking

- Warme overdracht met basisschool
- Introductiedag kennismaken met de nieuwe klas in juni
 - Overdag voor leerlingen
 - Informatieavond voor ouders
- Introductieweek in de eerste schoolweek
 - Kennismaking met de school
 - Kennismaking met elkaar
 - Hele week met de mentor samen
 - Goede start van het schooljaar

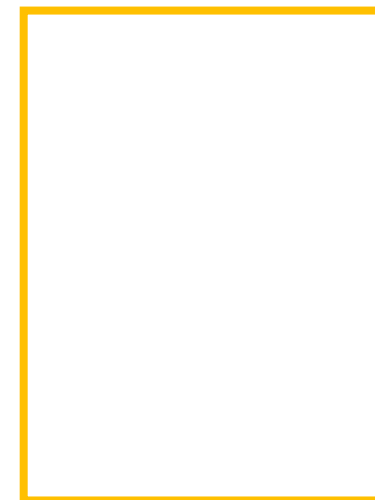



Het echte werk

Kennismaken met:

- alle vakken, leerstof, manier van toetsen;
- eigen mentor en andere leraren;
- digitale systemen van de school (Somtoday, Teams, Zermelo);
- tijdens de lessen: mobiele telefoons in de mobielbak.

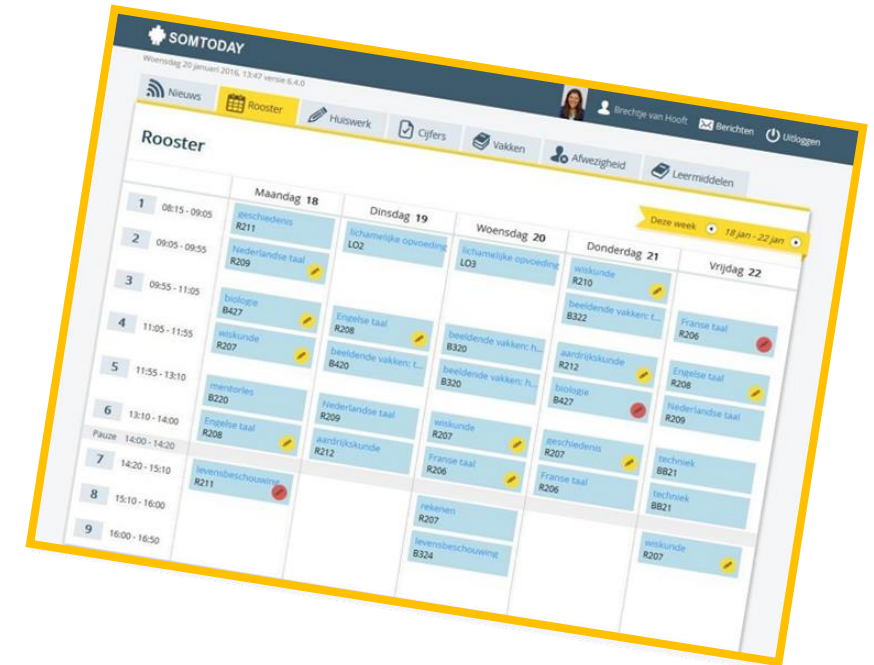



Versterkt mentoraat

- Eerste 10 weken 4 mentorlessen per week
 - daarna 1 mentorles en 3 talenturen
- Kennismaken met de school – de klas – jezelf
- Methode ‘Knap Kind’
- Hoe leer ik? Wie ben ik? Wat kan ik? Wat wil ik?
Waar liggen mijn talenten en mijn mogelijkheden?
- Vervolgens: begeleide keuze naar talentprogramma’s die aansluiten bij interesse leerling

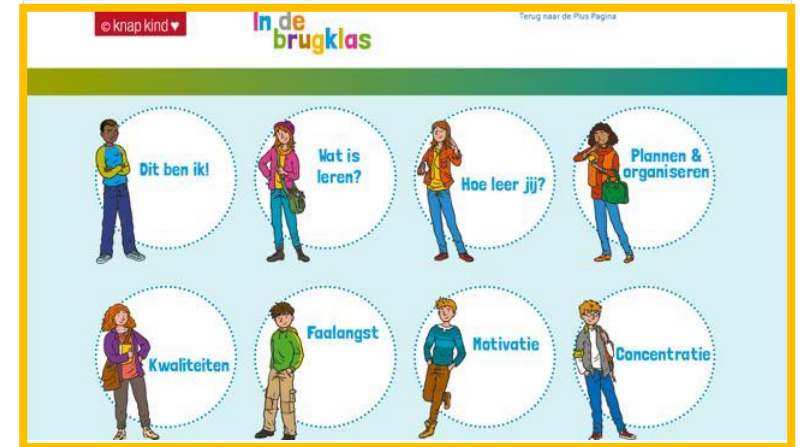



Talentontwikkelingprogramma's TOP

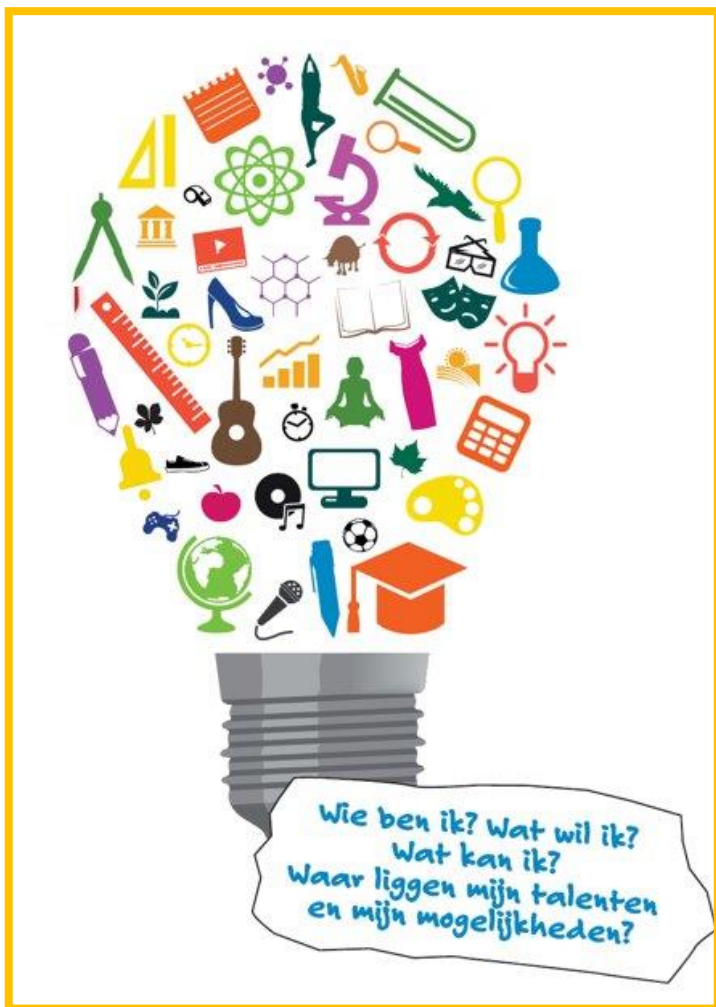

- Waar ben ik goed in?
Waar wil ik nog beter in worden?
- Of... Waar zou ik goed in willen zijn?
Wat wil ik ontwikkelen?
- Ontwikkelen van de vaardigheden:
 - *Presenteren*
 - *Samenwerken*
 - *Reflecteren*
- Daarnaast specifieke doelen bij het talentprogramma
 - vergroten van (vak)kennis over bepaalde onderwerpen
 - en/of het ontwikkelen van creativiteit.



Talentontwikkeling

- Met én van elkaar leren in klas-overstijgende groepen
- 15 verschillende programma's in leerjaar 1
- 3 uur per week op de donderdagmiddag een programma van 10 weken
- Voorbeelden: theater, robotica, koken,
multimedia, sportoriëntatie, beestachtig,
IRun2BFit....





Extra ondersteuning op de verdieping

- **Onderwijsassistent:** alle dagen van de week is de onderwijsassistent aanwezig in de studieruimte als aanspreekpunt. Maar ook voor extra ondersteuning. Denk aan: hulp bij plannen, het organiseren van huiswerk, leren/leren. De studieruimte is een verlengde van het klaslokaal.
- **Huiswerkklas:** alle dagen van de week van de week van 14.00 uur tot 16.30 uur is de mogelijkheid om zelfstandig of onder begeleiding van de onderwijsassistent huiswerk te maken of te leren.
Een fijne huiselijke/ rustige plek voor de leerlingen uit het Havo team.



Extra ondersteuning voor de hele school

- **Flexuur:** 1 uur in de week eigen (vak)les inplannen op dinsdag het 1^{ste} of 7^{de} uur.
- **Vragenuur:** wiskunde, Nederlands, Engels, Frans en Duits
- **Ondersteuning dyslexie:** algemene info voor iedereen, daarna persoonlijke begeleiding op vraag
- **Rots-en-watertraining:** stimuleren zelfbewustzijn leerlingen
- **Faalangstreductietraining:** leren omgaan met faalangst
- **Leerlingbegeleiding:** kinderen met speciale (tijdelijke) hulpvragen
- **Expertisepunt:** voor leerlingen met een complexe begeleidingsvraag



Communicatie

- Kennismaking met mentor, persoonlijk gesprek
- Ouderavonden met specifieke thema's omtrent kind en school
- Ouderspreekavonden – meerdere 10-minutengesprekken in het jaar
- Nieuwsbrief met de laatste updates van en over Het Stormink



Vragen?





Bedankt voor uw aandacht!

Nog een vraag? Mail gerust!

i.cents@ehl.nl

L.jaarsveld@ehl.nl

