



**Van harte welkom op Het Stormink!**



# Team 3 - kader en mavo

Marieke Hendriksen  
Teamleider



Rob Wiegman  
Coördinator bovenbouw

Paul Vonck  
Coördinator onderbouw



Marin van der Horn  
Onderwijs assistent

Mentoren en docenten

# De mavo voor persoonlijke leren en talentontwikkeling

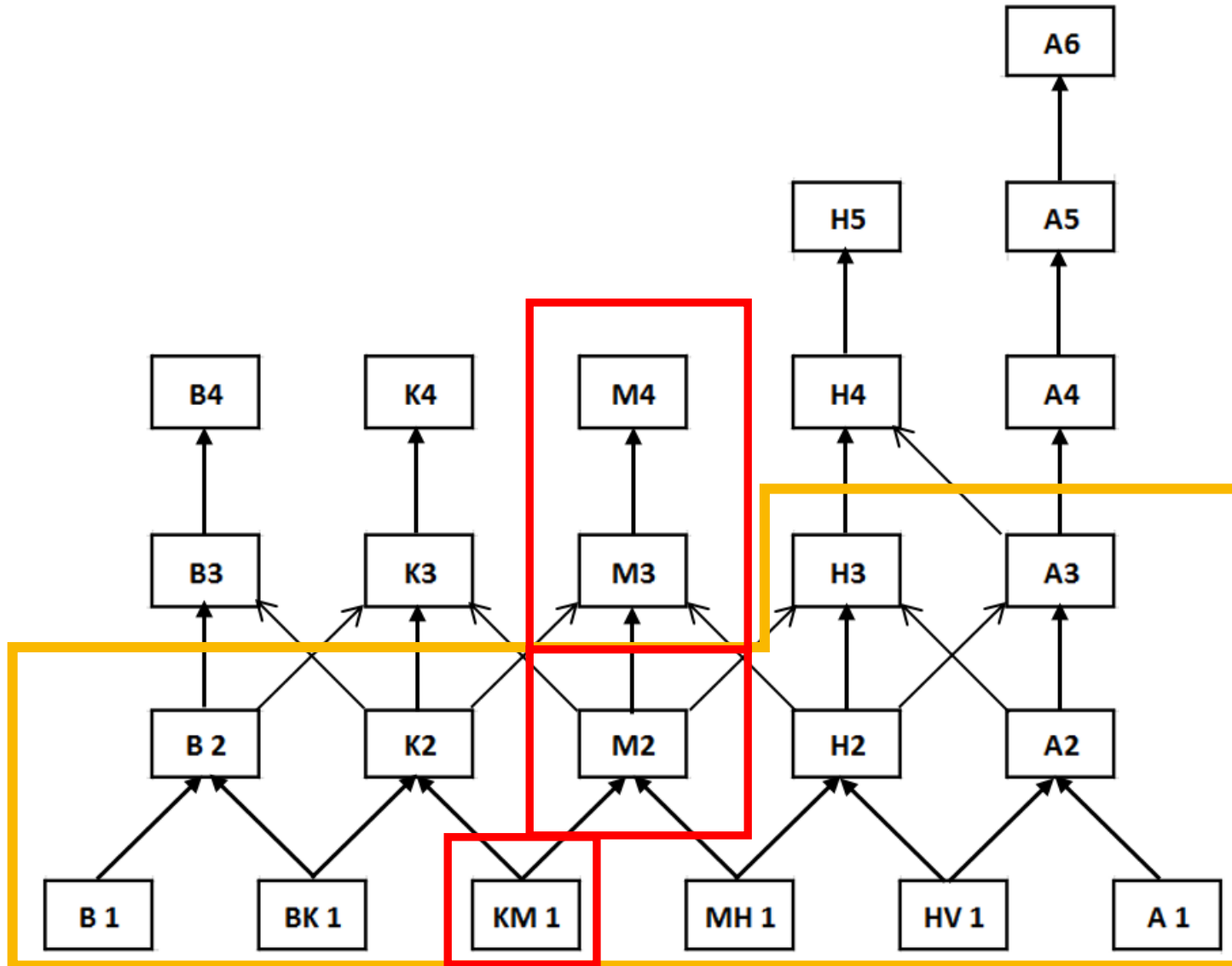

# Van basisschool naar voortgezet onderwijs...

## Basisschool

- Oudste leerlingen
- Enkele docenten
- Eén lokaal
- School dichtbij huis
- Kinderen uit de buurt
- Vertrouwde vakken
- Weinig huiswerk

## Voortgezet onderwijs

- Jongste leerlingen
- Meerdere docenten per dag
- Verschillende lokalen, rood-blauw
- Reistijd
- Kinderen uit andere plaatsen
- Veel nieuwe vakken
- Huiswerk

# Talentontwikkeling

Ontwikkelen van de vaardigheden:

- *Presenteren*
- *Samenwerken*
- *Reflecteren*

In totaal zijn er 15 verschillende programma's voor de brugklasleerlingen. Bijvoorbeeld:

- *Koken*
- *Theater*
- *Robotica*
- *Multimedia*
- *Escape the classroom*



# Persoonlijk Leren

Werken vanuit leerdoelen

Pijlers:

- Meer keuzevrijheid in het eigen leerproces
- Recht doen aan verschillen
- Wereld van buiten naar binnen halen

Op Het Stormink is een laptop geen doel, maar een middel!

# De kennismaking

Warme overdracht met basisschool

Introductiedag nieuwe klas begin juli

- 's middags voor leerlingen
- 's avonds voor ouders

Introductieweek in de eerste schoolweek

- Kennismaking met de school
- Kennismaking met elkaar
- Outdoordag



# Versterkt mentoraat

Eerste 10 weken 4 mentorlessen per week  
(daarna 1 mentorles en 3 talenturen)

Doelen

Hoe leer ik? Wie ben ik? Wat ben ik? Wat wil ik?

Waar liggen mijn talenten en mogelijkheden  
begeleiden keuze naar talentprogramma's





# Digitale systemen binnen de school

- **Zermelo**: voor het rooster
- **SOMToday**: voor de cijfers maar ook aan- en afwezigheid
- **Teams**: voor de digitale lesmaterialen en contact met docenten)

Tijdens de lessen mobiel in de gele bak.

Volgend schooljaar mogelijk ook niet meer in de gangen en trappenhuizen

	Maandag 18	Dinsdag 19	Woensdag 20	Donderdag 21	Vrijdag 22
1 08:15 - 09:05	geschiedenis R211	lichamelijke opvoeding LO2	lichamelijke opvoeding LO3	wiskunde R210	
2 09:05 - 09:55	Nederlandse taal R209			beeldende vakken: L... B322	Frans taal R206
3 09:55 - 11:05	biologie B427	Engelse taal R208	beeldende vakken: h... B320	aardrijkskunde R212	Engelse taal R208
4 11:05 - 11:55	wiskunde R207	beeldende vakken: L... B420	beeldende vakken: h... B320	biologie B427	Nederlandse taal R209
5 11:55 - 13:10	mentories B220	Nederlandse taal R209	wiskunde R207	geschiedenis R207	techniek BB21
6 13:10 - 14:00	Engelse taal R208	aardrijkskunde R212	Frans taal R206	Frans taal R206	techniek BB21
Pauze 14:00 - 14:20					
7 14:20 - 15:10	levensbeschouwing R211		rekenen R207		wiskunde R207
8 15:10 - 16:00			levensbeschouwing B324		
9 16:00 - 16:50					

# Extra begeleiding

- **Vragenuurtjes:** wiskunde, Nederlands, Engels, Frans, Duits voor alle leerlingen aan het einde van de schooldag.
- **Ondersteuning dyslexie:** algemene info voor iedereen, daarna persoonlijke begeleiding op aanvraag
- **Rots-en-watertraining:** leerlingen leren voor zichzelf op te komen en om te gaan met groepsdruk.
- **Leerlingbegeleiding:** kinderen met speciale (tijdelijke) problemen.
- **Expertisepunt:** voor leerlingen met een complexe begeleidingsvraag.  
Bijvoorbeeld voor leerlingen met autisme die extra begeleiding nodig hebben.



# Communicatie

Ouderavond – aan het begin van het schooljaar

3 x 10-minutengesprekken:

- 1 x met de mentor
- 2 x met de mentor en de vakdocenten

Nieuwsbrief “*Het schoolplein*” – elke vrijdag voor de vakantie

Maar uiteraard ook tussentijds met de mentor

# Aanmelden

Ga naar [ettyhillesumlyceum.nl](https://ettyhillesumlyceum.nl) 



 [HOME](#) [OVER ONS](#) [ONDERWIJS](#) [NIEUWS](#) [PRAKTISCH](#) [GROEP 7/8](#) [BEGELEIDING](#) [CONTACT](#)  

→ [Aanmelden voor leerjaar 1](#)

 **INLOGGEN**

U kunt zich bij onze scholen aanmelden tussen maandag 25 en zondag 31 maart 2024. Dit is de nieuwe landelijke aanmeldweek voor het voortgezet onderwijs in heel Nederland.

U meldt straks uw kind(eren) aan via [deze link](#) die per 25 maart actief is. U ondertekent de aanmelding ook digitaal met uw handtekening. Aanmelden kan tot en met zondag 31 maart 17.00 uur.

Om alvast een indruk te krijgen van de velden die ingevuld moeten worden, [kunt u dit document bekijken](#).

Tot slot

Dank voor uw aandacht en heel graag tot ziens op

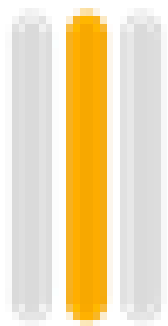

HET STORMINK

